nutribullet

JUICER PRO™

מסחטת מיצים

NUTRIBULLET JUICER PRO



OIG
BRANDS FOR LIFE

לקוחות יקרים

אנו מודים לכם על רכישת מוצר זה מבית NUTRIBULLET. אנו ממליצים לכם לקרוא בעיון את הוראות ההפעלה שבחברת זו כדי שתוכלו להפיק את מרב התועלת מהמכשיר. אנא הקפידו במיוחד לקרוא את הוראות הבטיחות לשמירת בטחונכם וכדי שתוכלו להנות מהמכשיר לאורך זמן.

אנא שמרו על חוברת זו לשימוש עתידי.

לשרותכם

חברת או.אי.ג'י שיווק והפצה בע"מ, רח' הגגן 8 מרכז עיבב, מודיעין 7169506
טלפון: 08-9327050 | פקס: 08-9327049 | מייל: info@oig.co.il
מידע שימושי תוכלו למצוא באתר החברה: www.oig.co.il

לפני שימוש ראשון

הוציאו מהאריזה את כל חלקי המכשיר ובדקו את תקינותם. במקרה ונתקלתם בבעיה פנו בהקדם האפשרי למוכר. למען בטיחות ילדיכם, אנא שמרו את כל חומרי האריזה (שקיות פלסטיק, קופסאות קרטון, קלקר וכו') מחוץ להישג ידם. ניתן לשמור על האריזה לצורך אחסון עתידי. הקפידו להסיר כל פסולת אריזה שעלולה להישאר במכשיר.

פינוי



מכשיר זה בנוי מחומרים הניתנים לשימוש חוזר. הסימן המוטבע על המוצר או על המסמכים הנלווים מצוין, בהתאם לתקנות האיחוד האירופי EC/96/2002 לסילוק ופינוי ציוד חשמלי ואלקטרוני משומש (WEEE), שאין להתייחס למוצר כאל אשפה ביתית רגילה, אלא יש לפנותו למרכז איסוף המתאים למחזור ציוד חשמלי ואלקטרוני. למידע נוסף, התקשרו לרשות המקומית במקום מגוריכם או למשרד להגנת הסביבה.

כללי

לפני השימוש במכשיר זה אנא קרא בעיון את ההוראות הבאות, שמור את החוברת במקום זמין כדי שתיעזר בה במקרה הצורך.
אין להשאיר את חומרי האריזה בהישג ידם של ילדים.

הוראות בטיחות:

אזהרה! כדי להימנע מסכנת חבלה חמורה, יש לקרוא בקפידה את כל ההוראות לפני הפעלת המכשיר NutriBullet™ Juicer Pro. במהלך השימוש בכל מכשיר חשמלי, יש תמיד לנקוט באמצעי בטיחות בסיסיים, לרבות המידע החשוב הבא.

- למסחטת המיץ יש להבים חדים וחלקים נעים והיא אינה מיועדת לשימוש ילדים ללא הידע והניסיון להפעלתה הבטוחה. הם זקוקים להשגחה צמודה והנחייה יסודית על השימוש הנכון במכונה והפעלתה הבטוחה.
- ילדים אינם רשאים להשתמש במכשיר זה. יש להרחיק את המכשיר והכבל החשמלי מהישג ידם של ילדים.
- אסור לילדים לשחק במכשיר.
- אנשים בעלי מוגבלויות פיזיות, חושיות או שכליות או כאלה ללא ניסיון או ידע רשאים להשתמש במכשיר אם הם נמצאים תחת השגחה או שקיבלו הנחיות בנוגע לשימוש המכשיר באופן בטוח ובמידה והבינו את הסכנות הנלוות.
- להגנה מפני שריפה, התחשמלות ופגיעה בבני אדם, אין לטבול את המכשיר, בסיס המנוע, הכבל החשמלי או התקע החשמלי במים או בכל נוזל אחר.
- יש לכבות את המכשיר ולנתק אותו מהחשמל כשאינו נמצא בשימוש לפני הרכבת או פירוק חלקים ולפני פעולת הניקוי. לניתוק המכשיר, יש לאחוז בתקע ולמשוך אותו מהשקע. לעולם אין למשוך מהכבל החשמלי.
- יש להימנע מנגע עם חלקים נעים.
- יש לערוך בדיקה באופן קבוע לכבל החשמלי, לתקע ולמסחטה עצמה עבור כל נזק אפשרי.
- אין להפעיל את המכשיר הזה או כל מכשיר אחר עם כבל או תקע פגומים או לאחר שהמכשיר נפגם או לאחר שהוא הופל או ניזוק בכל דרך אחרת.

- אם הכבל החשמלי פגום, היצרן, סוכן השירות שלו או אדם מוסמך אחר אחראים להחליפו כדי למנוע סכנה.
- השימוש באביזרים שאינם מומלצים או שאינם משווקים ע"י NutriBullet עלול לגרום להתלקחות, להתחשמלות או לחבלה.
- המסחטה הזו נועדה לשימוש ביתי בלבד. אין להשתמש במסחטה זו מלבד שימושה הייעודי. אין להשתמש במכשיר ברכבים או בסירות נעים. אין להשתמש במכשיר מחוץ לבית. שימוש לא נכון עלול לגרום לחבלה.
- אין לאפשר לכבל החשמלי להיתלות מעל לקצה שולחן או לדלפק.
- אין לאפשר לכבל החשמלי לבוא במגע עם משטחים חמים, כגון תנור, או לאפשר לו להסתבך או להיקשר.
- יש תמיד לוודא שמכסה מגש פסולת המזון (שאריות פירות וירקות מהסחיטה) מקובע במקומו (עם ידית הנעילה במצב אנכי ונעול) לפני הפעלת המנוע.
- אין לפתוח או לנעול את הידית במהלך הפעלת המסחטה.
- **יש תמיד לוודא שהמכשיר כבוי לאחר כל שימוש.**
- **לפני פעולת הפירוק, יש לוודא שהמסננת הפסיקה להסתובב ושהמנוע הפסיק לפעול באופן מוחלט.**
- אין לדחוס מזון לתוך יחידת ההזנה באמצעות האצבעות או כלי מטבח. יש להשתמש רק בדוחסן המזון המסופק. אין להחדיר את הידיים או האצבעות שלכם בתוך דוחסן המזון כשהוא מחובר למסחטה. אם מזון נשאר ביחידת ההזנה, יש להשתמש בדוחסן המזון המסופק או בחלק אחר של פרי או ירק כדי לדחוף אותו כלפי מטה. יש לכבות את המנוע ולוודא שכל החלקים הנעים הפסיקו לפעול לפני פירוק המסחטה כדי להסיר את פסולת המזון שבתורה.
- אין להשתמש במסחטה אם המסננת המסתובבת פגומה.
- אין להשתמש במסחטה ללא מגש פסולת המזון וכשכיסוי המגש אינו מחובר לבסיס המנוע. יש לעיין בהוראות ההרכבה למיקום הנכון.
- יש לכבות את המכשיר ולנתקו מהחשמל לפני החלפת האביזרים או לפני הגישה לחלקים נעים שבשימוש.

אמצעי הגנה נוספים

יש להסיר ולהשליך באופן זהיר את כל חומרי האריזה או את תוויות השיווק לפני השימוש במסחטה בפעם הראשונה.

- כדי להימנע מסכנת חנק לילדים קטנים, יש להסיר ולהשליך באופן בטוח את כיסוי המגן המותקן בתקע החשמלי של המסחטה הזו.
- אין לגעת בלהבי החיתוך הקטנים/שיניים שבבסיס/בתחתית המסננת. הלהבים חדים! יש לגשת אליהם בזהירות רבה!
- יש להרחיק אצבעות מהלהב החד שבמתקן ההזנה.

יש תמיד לוודא שהמכשיר הורכב באופן מלא ותקין לפני חיבורו לחשמל ולפני הפעלתו.

יש לוודא שהמשטח שעליו פועל המכשיר יציב, ישר, נקי ויבש.

- עלול להיווצר רטט במהלך ההפעלה התקינה.
- זהירות: כדי להימנע מסכנה עקב הגדרה שגויה של המפסק התרמי, אין לחבר למכשיר זה התקן מתגים חיצוני, כגון טיימר, או לחברו למעגל שהמכשיר מפעיל ומכבה.
- במקרה של רטט קיצוני, יש להפסיק את השימוש וליצור קשר עם מרכז שירות הלקוחות.
- אין להשתמש במכשיר אם המסננת המסתובבת או הכיסוי המגן פגומים או שמופיעים עליהם סדקים גלויים.
- אם המסחטה דולפת או נוצרת דליפה מתחת או מסביב למסחטה, או על גבי המסחטה עצמה, יש לנקות ולייבש אותה לפני המשך השימוש.
- במהלך השימוש במסחטה, יש לוודא שקיים די מרווח מתחת או מסביב למכשיר לזרימת אוויר תקינה.

המסחטה נועדה לסחיטת ירקות ופירות בלבד. יש לעיין במדריך הסחיטה כדי לקבוע את המהירות הנכונה לפירות והירקות שנבחרו לסחיטה. אין להשתמש בשום ירקות ופירות קפואים.

- ירקות ופירות קשים יפעילו יותר לחץ על המנוע אם נבחרה מהירות נמוכה.
- יש להסיר את כל הקליפה מפירות ההדר לפי הסחיטה.
- אין לסחוט פירות גלעיניים אלא אם הוסרו מהם הגרעינים או הגלעינים.

אזהרה:

אין להשאיר את המכשיר ללא השגחה במהלך השימוש בו. יש להרחיק ידניים, אצבעות, שיער, פרטי לבוש, לרבות מריות וכלי מטבח נוספים מהמכשיר במהלך הפעלתו. יש לשמור על ניקיון המסחטה. למידע נוסף, יש לעיין בסעיף הטיפול והניקוי

אזהרה:

כל פעולת תחזוקה מלבד ניקיון צריכה להתבצע ע"י חשמלאי מוסמך. אין לנסות לתקן או לטפל במסחטה. יש ליצור קשר עם מרכז שירות הלקוחות לסיוע בטלפון שמספרו 08-9327050. אם לא הבנתם חלק מההוראות או האזהרות, עליכם ליצור קשר עם מרכז שירות הלקוחות לתמיכה בטלפון 08-9327050.

**יש לשמור על ההוראות הללו!
לשימוש ביתי בלבד.**

nutribullet

JUICER PRO™



תוכן עניינים

| | |
|--------------------------------|----|
| אמצעי בטיחות חשובים | 03 |
| מה בערכה | 09 |
| מדריך ההרכבה | 10 |
| הרכבה ושימוש | 11 |
| הוראות שימוש | 13 |
| לוח הבקרה | 18 |
| טיפים לסחיטה | 19 |
| פירוק | 23 |
| טיפול ותחזוקה | 25 |
| אחסון המיץ והמכשיר | 26 |
| מדריך לפתרון תקלות וחלקי חילוף | 27 |
| תעודת אחריות | 29 |
| רשימת תחנות שירות | 30 |
| רישום אחריות | 31 |

nutribullet

JUICER PRO™

מה בערכה



בסיס מנוע בהספק 1400W עם ידית נעילה



כיסוי למגש פסולת המזון על יחידת הזנה באורך של 76 מ"מ

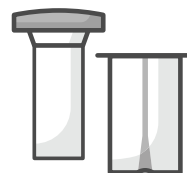

דוחסן מזון בגודל כפול



מגש לפסולת המזון בנפח 2 ל" עם פיה למניעת טפטוף



מסננת מפלדת אל חלד



כד למוץ בנפח 800 מ"ל



כיסוי לכד המוץ עם מפריד קצף



מברשת ניקוי



שני בקבוקי אחסון מזכוכית בנפח של 350 מ"ל

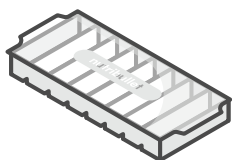

מגש למקפיא הנפח של 60 מ"ל

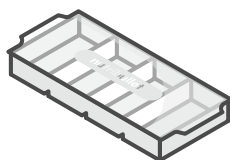

מגש למקפיא הנפח של 118 מ"ל

מדריך ההרכבה

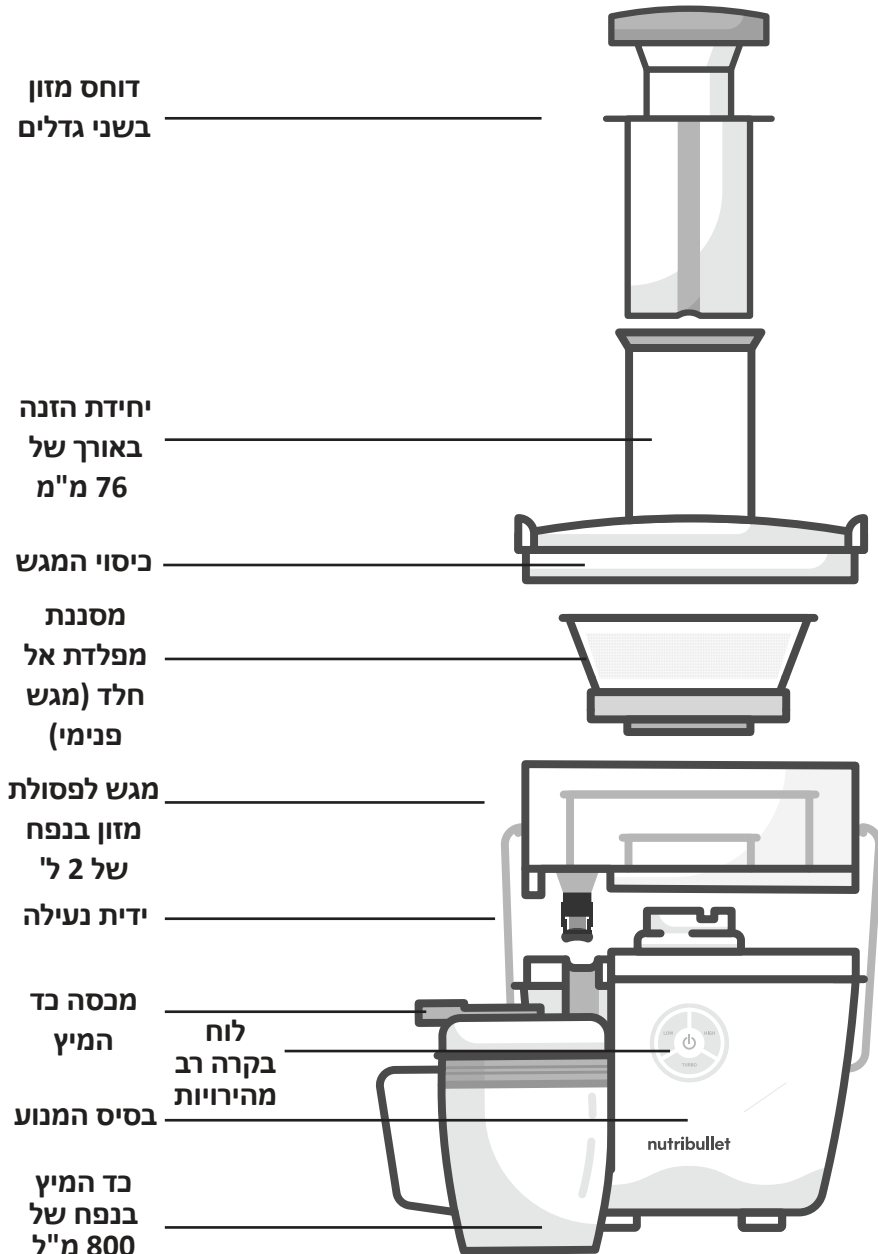

הרכבה ושימוש

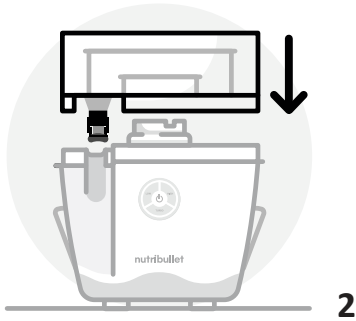

יש להניח את מגש פסולת המזון (שאריות פירות וירקות אחרי הסחיטה) מעל לבסיס המנוע. יש ליישר את מגש פסולת המזון עם בסיס המנוע כדי שהפיה תיושר לצידו המקומר של בסיס המנוע.

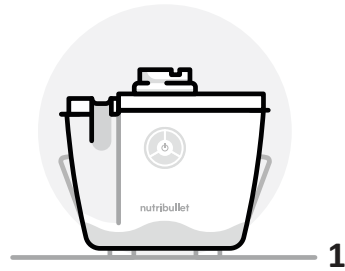

יש להניח את בסיס המנוע על גבי משטח עבודה יבש וישר. יש לוודא שהכפתור כוון למצב "כיבוי" ושהמכשיר מנותק מהחשמל.

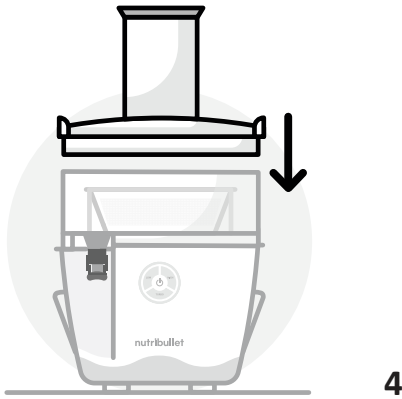

יש להניח את כיסוי המגש מעל למסננת ולתבנית פסולת המזון. ה"אוזניים" הפנימיות שעל כיסוי המגש צריכות להיות מיושרות עם ה"אוזניים" שבדפנות תבנית פסולת המזון.

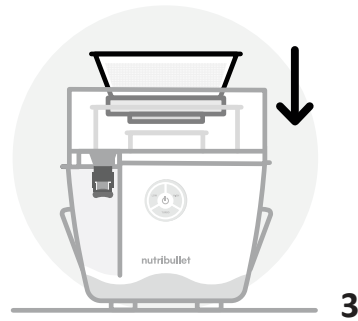

יש ליישר את המסננת עם יחידת הנעת המנועה ביחד ודחוף כלפי מטה עד שהיא ננעלת במקומה. יש לאחוז במסננת בקצוות העליוניות שלה ויש להיזהר שלא לגעת בשיניים החדות של בסיס המסננת. יש לוודא שהמסננת ממוקמת באופן בטוח בתוך תבנית פסולת המזון.

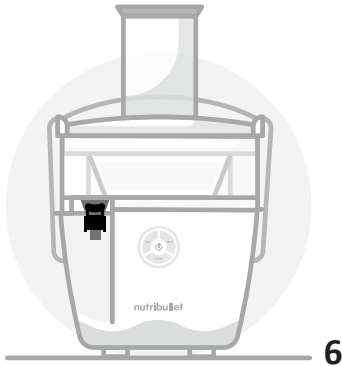

6

יש לטלטל את כיסוי הפיה למניעת טפטוף באופן אנכי כלפי מעלה כך שלא תבסה עוד את פיית המיץ.

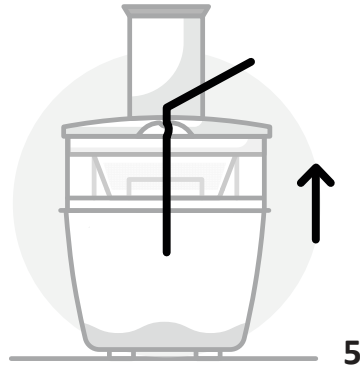

5

יש להרים את ידית הנעילה ולהזיז אותה לתוך "האוזניים" מכל דפנות כיסוי התבנית. ידית הנעילה צריכה להיות במצב אנכי ונעולה במקומה.

הערה: המסחטה לא תפעל אם ידית הנעילה אינה נעולה במקומה.



8

יש להטות בזווית קלה את כד המיץ ולהניח אותו מתחת לפיית המיץ. יש ליישר את הפיה עם החור של מכסה כד המיץ וליישר את כד המיץ. הוא יתאים את עצמו בנוחיות לפיה כדי שתישאר במקומה.



7

יש להניח את מכסה כד המיץ מעל לכד המיץ ולפתוח את תופסן מכסה הנעילה.

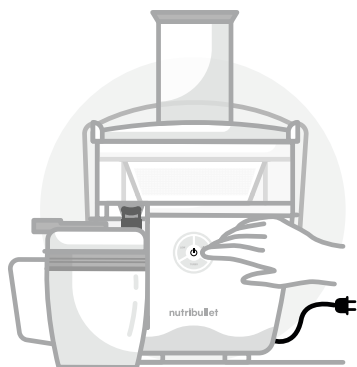

2 בסיום סחיטת המיץ, יש לחבר את הבלב החשמלי לשקע החשמלי.



1 אספו הרצויים לכם. שטפו והכינו אותם לסחיטה.

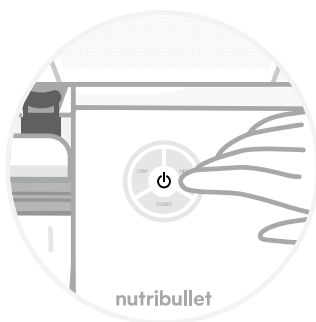

הערה: המכשיר ייכבה אם לא תיבחר מהירות לאחר 10 דקות.



4 כדי להפעיל את דוחסן המזון בשתי מהירויות, יש לאחוז בדפנו החיצוני של הדוחסן באמצעות יד אחת ובכפתור של הדוחסן עם היד השנייה. יש לסובב את קצה הדוחסן עם כיוון השעון כדי לשחרר את הדוחסן הפנימי מנעילה. (הדוחסן הפנימי דק יותר מהדוחסן המלא).



3 יש לבחור במהירות כדי להתחיל בפעולת הסחיטה. המהירות שנבחרה תואר על גבי לוח הבקרה. תוכלו להתחיל בכל מהירות ולהחליף את המהירויות על פי רצונכם בהתאם לסוג המזון (יש לעיין בטבלה שבעמ' 18 למהירויות המומלצות לכל סוג מזון).

הערה: יש תמיד להפעיל את המסחטה לפני הוספת המזון ליחידת ההזנה.

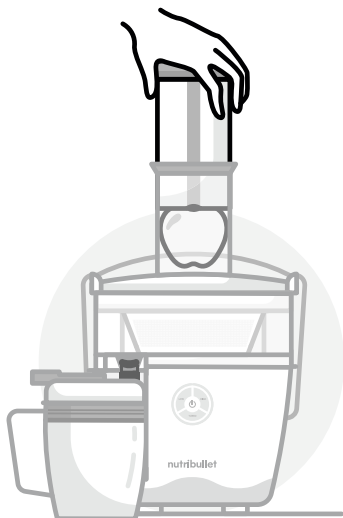

6 אם אתם משתמשים ברכיבים גדולים יותר, יש להשאיר את יחידת ההזנה ריקה, ובכך ליצור יחידת הזנה רחבה יותר, ולנעול את הדוחסן הפנימי לתוך הדוחסן החיצוני. כשהמנוע פועל, כוונו בעדינות את הרכיבים שלכם לתוך יחידת ההזנה באמצעות דוחסן המזון בשני גדלים.

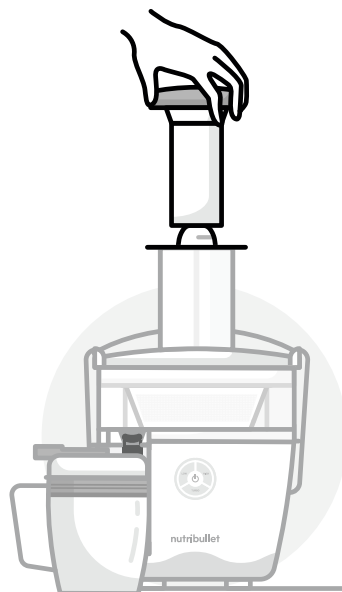

5 אם אתם משתמשים ברכיבים קטנים יותר (פירות קטנים יותר, עלים ירוקים, גבעולים כגון סלרי או גזר), יש להניח את חלקו האחורי של הדוחסן לתוך יחידת ההזנה ובכך להפוך את יחידת ההזנה לצרה יותר. כשהמנוע פועל, הכניסו בעדינות את הרכיבים שלכם לתוך יחידת ההזנה הפנימית באמצעות דוחסן המזון הפנימי.

טיפ: במהלך השימוש ביחידת ההזנה הצרה לסחיטת עלים ירוקים, קחו חופן של ירוקים ומחצו אותם לחופן הדוק יותר. הניחו את החופן בתוך יחידת ההזנה ודחפו בעדינות כלפי מטה לתוך המסננת. השימוש במסננת צרה ימנע מחתיכות קטנות לפלוט מחוץ ליחידת ההזנה.

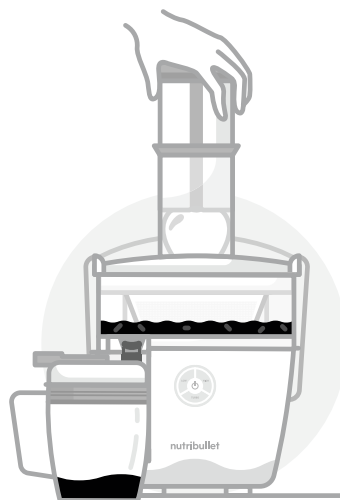

7 מיץ יחל לזרום מהפיה ולתוך כד המיץ, בעוד שפסולת המזון שאריות ירקות ופירות תופרד ותישמר במגש פסולת המזון.

הערה: תוכלו לעבור בין שני גדלי יחידות ההזנה (צר ורחב) במהלך הסחיטה.

אזהרה: אסור להפעיל לחץ מופרז במהלך דחיפת המזון באמצעות דוחסן המזון כיוון שהפעולה תמנע את המיצוי המקסימלי של הסחיטה.

אזהרה: אסור להשתמש בידיים/אצבעות או כלים נוספים כדי לדחוף רכיבים לתוך יחידת ההזנה ובתוך המסננת. יש להשתמש אך ורק בדוחסן המזון כדי לדחוף למטה רכיבים.

nutribullet

JUICER PRO™



9 כדי להפסיק את הסחיטה, יש ללחוץ על מהירות הסחיטה הנוכחית שלכם. כדי לנתק את המסחטה לגמרי מהחשמל, יש ללחוץ על לחצן ההפעלה האמצעי ולהמתין עד שהמסננת תפסיק להסתובב. יש לנתק את המכשיר לאחר כל שימוש.



8 כשמגש פסולת המזון התמלא עד הסוף, יש לרוקן אותו לפני המשך הסחיטה. יש לעיין בהוראות הפירוק.

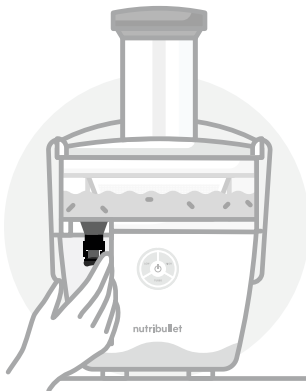

11 יש להזיז את כיסויי הפיה למניעת טפטוף באופן מידי כלפי מטה ומעל הפיה כדי שלא יצטברו שאריות טפטופים על המכשיר או על המשטח שמתחת למסחטה.



10 יש להסיר את כד המיץ שמתחת לפיה. באפשרותכם לסגור את מכסה כד המיץ ולאחסן מיץ בכד המיץ אם תרצו.

17 הערה: כדי לעשות זאת, תחילה תצטרכו להטות את קצה כד המיץ קדימה בזווית קלה כדי שיישאר מרווח בין החור הגדול של המכסה לפיה. לאחר מכן, תוכלו להחליק החוצה את הכד. פעולה זו הפוכה מזו של ההרכבה.

מדריך ההרכבה

לוח בקרה במהירויות מרובות והגדרות הסחיטה

כיבוי:

החשמל כבוי. אם המכשיר מופעל, כפתור ההפעלה האמצעי יידלק. לחיצה על הכפתור האמצעי יכבה את המכשיר.

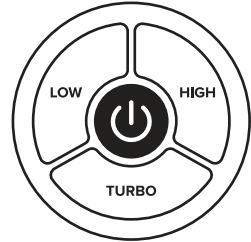

מהירות נמוכה:

אידיאלי לסחיטת פירות רכים יותר וירקות.

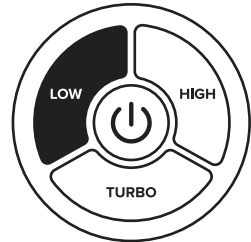

מהירות גבוהה:

אידיאלי לתוצרת קשה יותר כגון אננס.

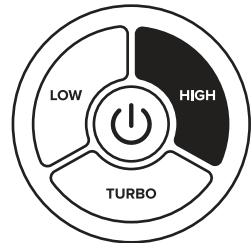

טורבו:

אידיאלי לסחיטת הירקות הקשים ביותר כגון גזר או סלק.

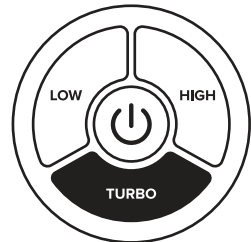

טיפים לסחיטה
מדריך לבחירת מהירות הסחיטה

| עונות | מהירות | רכיבים |
|--------------------|--------|-------------|
| כל השנה | טורבו | תפוח |
| קיץ / סתיו / חורף | טורבו | סלק |
| קיץ | טורבו | אוכמניות |
| סתיו / אביב | טורבו | ברוקולי |
| סתיו / חורף | טורבו | כרוב ניצנים |
| סתיו / חורף אביב | נמוכה | כרוב |
| כל השנה | טורבו | גזר |
| סתיו | טורבו | כרובית |
| כל השנה | טורבו | סלרי |
| קיץ | גבוהה | מלפפון |
| כל השנה | טורבו | שומר |
| סתיו | טורבו | זנגביל |
| סתיו | נמוכה | ענבים |
| חורף | נמוכה | אשכולית |
| סתיו / חורף / אביב | גבוהה | קייל |
| סתיו / חורף אביב | נמוכה | קיווי |
| כל השנה | נמוכה | לימון |
| כל השנה | נמוכה | ליים |
| קיץ | נמוכה | מלון |
| חורף | טורבו | תפוז |
| קיץ | גבוהה | אפרסק |
| סתיו / חורף | גבוהה | אגס |
| סתיו / חורף / אביב | גבוהה | אננס |
| קיץ | גבוהה | שיזף |
| קיץ / אביב | נמוכה | פטל |
| סתיו / אביב | נמוכה | תרד |
| סתיו / חורף | טורבו | בטטה |
| קיץ | נמוכה | עגבניה |

ויטמינים / חומרים מזינים

| | |
|---|-------------|
| מקור של קוורצטין | תפוח |
| מקור מצוין של חומצה פולית | סלק |
| מקור טוב לוויטמין C | אוכמניות |
| עשיר בוויטמין C, עשיר בחומצה פולית, מקור טוב של אשלגן | ברוקולי |
| עשיר בוויטמין C, מקור טוב של חומצה פולית | כרוב ניצנים |
| עשיר בוויטמין C | כרוב |
| מקור מעולה של ויטמין A ומקור טוב לוויטמין C | גזר |
| עשיר בוויטמין C, מקור טוב של חומצה פולית | כרובית |
| מקור טוב לוויטמין C ומקור טוב לוויטמין A | סלרי |
| מקור טוב של ויטמין C | מלפפון |
| מקור טוב של ויטמין C ואשלגן | שומר |
| מקור טוב של ויטמין C ואשלגן | זנגביל |
| מקור טוב של ויטמין K | ענבים |
| עשיר בוויטמין A, עשיר בוויטמין C | אשכולית |
| מקור מצוין של ויטמין A וויטמין C. מקור טוב לסידן ולאשלגן, | קייל |
| עשיר בוויטמין C, מקור טוב של אשלגן וויטמין E | קיווי |
| עשיר בוויטמין C | לימון |
| עשיר בוויטמין C | ליים |
| עשיר בוויטמין A, עשיר בוויטמין C | מלון |
| עשיר בוויטמין C | תפוז |
| מקור טוב של ויטמין C | אפרסק |
| מקור טוב של ויטמין C | אגס |
| עשיר בוויטמין C | אננס |
| מקור טוב של ויטמין C | שזיף |
| עשיר בוויטמין C | פטל |
| עשיר בוויטמין A, ויטמין C, ברזל ובחומצה פולית מקור טוב של מגנזיום | תרד |
| מקור טוב של אשלגן, עשיר בוויטמין A וויטמין C | בטטה |
| עשיר בוויטמין A, עשיר בוויטמין C, מקור טוב של אשלגן | עגבניה |

הכנת תוצר נכונה

- יש להכין ירקות ופירות לפני הכנסתם למסחטת המיץ:
- יש לשטוף היטב את המזון (ע"י שטיפת המזון תחת מים פושרים או בחומץ תפוחים).
 - יש להסיר או לקלף את הקליפה אם נדרש ויש לחתוך רכיבי מזון לגודל הנכון כך שיהיו קטנים מספיק להיכנס למיכל ההזנה מבלי לדחוף את החתיכות בכוח בעזרת דוחסן מזון.
 - יש להסיר את כל הקליפה מפירות ההדר לפי הסחיטה.
 - יש להסיר גרעינים וגלעינים מפירות גלעיניים לפני הסחיטה.

יחידת ההזנה

הבחירה בדוחסן המזון לשימוש (רחב או צר) משפיע על עובי יחידת ההזנה. אם תמשכו את דוחסן המזון הדק יותר מהדוחסן המלא, מקמו את החלק החיצוני לתוך יחידת ההזנה, מה שיהפוך את אותה לצרה. אם אתם משתמשים בדוחסן מלא (רחב), תא ההזנה יהיה רחב יותר.

- אף פעם לא להחדיר את הידיים או האצבעות שלכם לתוך יחידת ההזנה כשהוא מחובר למסחטה.
- יש תמיד להפעיל את המסחטה לפני הוספת המזון ליחידת ההזנה. יש להפעיל את המסחטה במהלך הכנסת הרכיבים אליה.
- אין להעמיס את תא ההזנה. יש להוסיף את התכולה באופן הדרגתי, בקצב שהמסחטה מסוגלת לעמוד בו.
- יש להשתמש רק בדוחסן המזון המסופק כדי לדחוס מזון לתוך יחידת ההזנה. אף פעם לא להשתמש באצבעות, כלים או מכשירים נוספים.
- אף פעם לא להפעיל לחץ מוגבר כדי לדחוס מזון לתוך יחידת ההזנה.
- במהלך הסחיטה, יש לוודא שכל המזון הוסר מיחידת ההזנה ולתוך המסננת לפני הוספת מזון נוסף.
- אם מזון כלשהו נתקע ביחידת ההזנה, יש להשתמש בדוחסן המזון כדי שירד לאורך היחידה ולתוך המסננת.

צריכת מיץ ופסולת המזון (שאריות פירות \ ירקות לאחר הסחיטה)

במקום הפיכת פסולת המזון לקומפוסט או השלכתה הנותרת לאחר הסחיטה, תוכלו לצרוך אותה. יש לעיין במדריך המתכונים שלנו לקבלת טיפים מהנים על אופן השימוש בפסולת המזון הנותרת. באמצעות הרעיונות היצירתיים הללו, תוכלו ליהנות מפסולת המזון במגוון דרכים טעימות (ובריאות).

- בין אם אתם מעדיפים מתוק או מתובל, תוכלו להשתמש בפסולת המזון כדי ליצור מטעמים!
- לטעם הטוב ביותר, יש לצרוך מיץ טרי ופסולת מזון תוך 48 שעות לאחר הסחיטה.

מזון מסוכן

מזון שאין להשתמש בו במסחטה זו:

- מזון סמיך יותר שאינו מכיל מיץ לסחיטה (למשל בננות או אבוקדו).
- פירות או ירקות קפואים.
- פירות גלעיניים בעלי גלעינים או גרעינים גדולים שלא הוסרו. ניתן להשתמש בפירות אבן רק אם הגרעין או הגלעין הוסרו מהם.

חימום יתר, בחירת מהירות וכיבוי אוטומטי

המסחטה תיכבה אם המנוע מתחמם יתר על המידה.

- אם המסחטה מפסיקה לפעול, יש לנתק אותה מהחשמל ולאפשר לה להתקרר למשך 15 דקות לפחות לפני שתנסו להשתמש בה שוב.
- יש לעיין במדריך לפתרון תקלות לקבלת הוראות על אופן הפעולה אם המכשיר נכבה או אינו פועל.

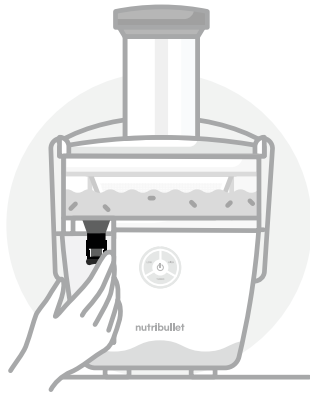

2 יש להסיר את הכד שמתחת לפיה. למניעת טפטופים, יש להשתמש במכסה הפיה למניעת טפטוף כדי לסגור את פיית המיץ.



1 יש לוודא שהמכשיר כובה (במצב "כיבוי") והוא מנותק מהחשמל.

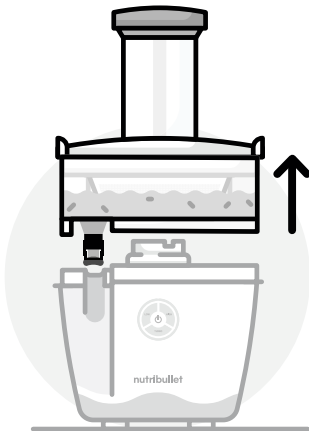

4 יש להסיר את מגש פסולת המזון מבסיס המנוע באמצעות משיכה כלפי מעלה כשביסווי המגש והמסננת עדיין מונחים במקומם, יש לקחת אותה ישירות לכיור.

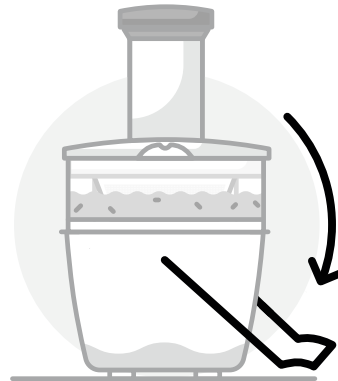

3 יש לשחרר מנעילה את ידית הנעילה מכיסוי המגש באמצעות משיכת הידית אחורה ומחוץ ל"אוזניים" או מכל דפנות כיסוי המגש. יש להזיז את הידית כלפי מטה.

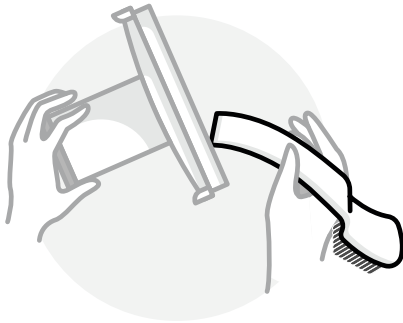

6 יש להסיר את מבסה המגש באופן אנכי מעל למגש פסולת המזון ולהסיר ממנו כל פסולת מחלקו הפנימי של הכיסוי. תוכלו להשתמש בקצה השטוח של מברשת הניקוי כדי לגרד פסולת מזון מהכיסוי.

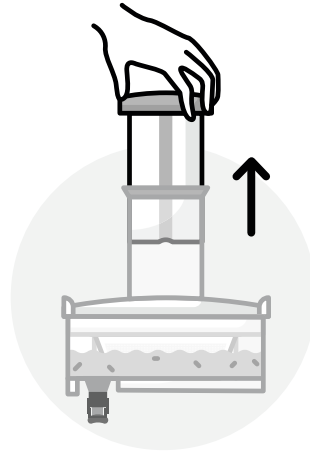

5 יש להסיר את דוחסן המזון ע"י משיכתו מיחידת ההזנה.

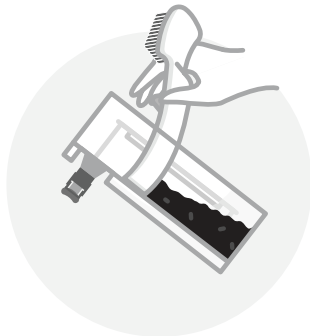

8 יש לרוקן את מגש פסולת המזון. יש להשתמש בקצה השטוח של מברשת הניקוי כדי לגרד בקלות את פסולת המזון ולהניחה בצד לשימוש במתכונים אחרים או בהכנת קומפוסט. באפשרותכם כמו כן לרוקן את פסולת המזון לתוך פח האשפה שלכם או להפוך אותו לקומפוסט.

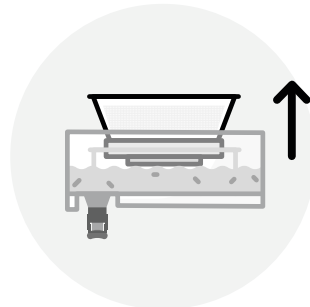

7 יש להסיר בעדינות את המסננת החוצה באופן אנכי ממרכז מגש פסולת המזון. יש לנקות את המסננת באופן מידי (יש לעיין בהוראות הטיפול)

טיפול ותחזוקה

קל ומהיר לנקות את המכשיר. NutriBullet Juicer Pro™ כל הרכיבים, למעט דוחסן המזון ובסיס המנוע, בטוחים לשימוש במדיח כלים. המשיכו לקרוא כדי לקבל טיפים לניקוי ושיטות העבודה המומלצות.

1. יש תמיד לוודא שבבסיס המנוע אינו מחובר לחשמל לפני תחילת פעולת ההרכבה, הפירוק, הניקוי או האחסון של המכשיר.
2. ברגע שמגש פסולת המזון התרוקן, יש לשטוף את כל הרכיבים תחת מים זורמים.
3. יש להשתמש במברשת הניקוי כדי לקרצף את המסננת תחת מים זורמים. יש לוודא שאתם מנקים היטב את המסננת בכל פעולת סחיטה כיוון שמינרלים מירקות ופירות עלולים לגרום להצטברות במסננת, מה שעלול לעכב את הסחיטה המקסימלית של המיץ.

אזהרה: יש תמיד לנקוט באמצעי זהירות במהלך ניקוי המסננת כיוון שהיא מכילה שיני להב חדים על שטח הדיסק השטוח.

טיפ: יש תמיד לנקות את המסננת בהקדם האפשרי לאחר סחיטת המיץ באמצעות מברשת ניקוי. אם תישאר פסולת מזון במסננת, הדבר יגרום לפסולת להתייבש במסננת ויהיה קשה יותר לקרצף את החורים שנסתמו. אם הדבר יתרחש, יש להשרות את המסננת במים חמים למשך 30 דקות.

4. כל רכיבי ה-Juicer Pro, למעט דוחסן המזון ובסיס המנוע, בטוחים לשימוש במדיח כלים. ניתן גם לשטוף ידנית בעזרת מים חמים וסבון.
- טיפ:** אין לבחור במחזור החיטוי במדיח הכלים כדי לנקות את המכשיר שלכם כיוון שהדבר עלול לעוות את הרכיבים.
5. יש לנגב את בסיס המנוע בעזרת מטלית נקייה ולחה.

הוראות ניקוי עבור אביזרי האחסון של מכשיר NutriBullet Juicer Pro™ שלכם.

בקבוקי אחסון מזכוכית ומכסים
המכסים בטוחים לשימוש במדיח כלים.
מגשי הקפאה ומכסים בטוחים לשימוש במדיח כלים.

אחסון המיץ והמכשיר

מכשיר ה-Juicer Pro שלכם מסופק עם אביזרי אחסון מעולים: כד למיץ, שני בקבוקי אחסון למיץ ושתי תבניות הקפאה.

אביזרי האחסון פורסים בפניכם שלוש אפשרויות לאחסון המיץ:

1. בתוך הכד: כד המיץ מסוגל לאחסן עד 800 מ"ל של מיץ. יש לוודא שהכד מאוחסן באופן ישר במקרר שלכם, כשהמכסה מהודק היטב ונעול מבלי שדבר נמצא מעל למכסה.
2. בתוך הבקבוקים: יש להשתמש בכל אחד מבקבוקי האחסון כדי לאחסן עד 350 מ"ל של מיץ. כך תוכלו ליהנות ממנו בשלב מאוחר יותר - בבית או על הדרך. יש למלא את הבקבוקים ולהשאיר מרווח של בערך 6 מ"מ בקצה הבקבוק.
3. בתוך המגשים: כל מגש הקפאה מכיל סך של 470 מ"ל. מגש אחד מכיל שמונה יחידות אחסון של 60 מ"ל ומגש אחר מכיל ארבע יחידות אחסון של 120 מ"ל. הם מציעים פתרון נהדר לשמירת המיץ לאורך זמן ותוכלו להפשיר אותם בכל עת למנת שתיה מלאה. לחלופין, תוכלו להשתמש במגשים כדי להכין מנות מיץ מוקפאות. (יש לעיין במדריך המתכונים שלנו כדי לראות מתכונים מעוררי השראה למיץ מוקפא שניתן להוסיף למשקאות האהובים עליכם או לשתות אותם כפי שהם).

לטעם הטוב ביותר, יש לצרוך מיץ טרי ופסולת המזון (שאריות פירות וירקות מהסחיטה) תוך 48 שעות לאחר הסחיטה. אין להניח דבר מעל למכסה הכד במהלך אחסונו במקרר. יש לאחסן את החלקים הנותרים של המכשיר במקום בטוח שבו הם לא ייפגמו ולא יגרמו נזק כיוון שחלק מהחלקים חדים!

מדריך לפתרון תקלות

בעיה: כפתור ההפעלה מהבהב שלוש פעמים ונשאר דלוק כשאני בוחר במהירות.
פתרון: פירוש הדבר שהמכשיר אינו מורכב כראוי. יש לוודא שמגש פסולת המזון מונח באופן תקין במקומו מעל לבסיס המנוע ושידית הנעילה נעולה במקומה.

בעיה: המסחטה הפסיקה לפעול באמצע הסחיטה וכפתור ההפעלה מהבהב.
פתרון: יש לוודא שידית הנעילה נעולה במקומה באופן בטוח.

בעיה: המסחטה הפסיקה לפעול באמצע הסחיטה וכפתור ההפעלה נשאר דלוק.
פתרון: חרגתם ממשך הפעלה של 10 דקות רצופות. יש לנתק את המכשיר מהחשמל ולהשאיר את המכשיר כבוי למשך 15 דקות לפני שימוש חוזר.

בעיה: המסחטה הפסיקה לפעול וכל הנוריות הבהבו שלוש פעמים.
פתרון: המסחטה התחממה יתר על המידה. יש לנתק את המכשיר מהחשמל ולאפשר לו להתקרר למשך 15 דקות לפני ההמשך בשימוש.

חלקי חילוף

להזמנת חלקים נוספים ואביזרים צרו קשר עם מרכז שירות הלקוחות בטלפון שמספרו: 08-9327050.

תעודת אחריות

תעודה זו ניתנת כבטחון לאחריות טכנית מלאה לפעולתו התקינה של המוצר שפרטיו צוינו בגוף תעודה זו.

אחריותנו לפי תעודה זו, היא לתקן או להחליף ללא תשלום כל חלק או חלקים ממנגנון הפעולה של המוצר, אשר יראה לנו כפגום ואשר לפי שיקול דעתנו נגרם על אף שימוש מפעולה רגילים ונכונים ובאספקת חשמל סדירה.

האחריות אינה כוללת חלקי פלסטיק, אביזרים וכלי עזר, תקע חשמל וסוללה.

אחריותנו לפי תעודה זו הינה למשך שנה מיום המכירה, כלפי הקונה הישיר בלבד, ששמו וכתובתו צוינו בתעודה זו. אין תעודה זו ניתנת להעברה ללא הסכמתנו תחילה.

מבלי למעט בכל האמור לעיל, כוחה של אחריות זו אינו יפה לגבי כל מוצר אשר לפי שיקול דעתנו:

- היה נתון לטיפול או לשימוש בלתי נכונים שלא בהתאם להוראות השימוש, או
- נעשה בו שינוי כלשהוא או טופל שלא על ידי נציג מוסמך שלנו, או
- הוזנח או נפגע בתאונה, או
- לא טופל כאמור בהוראות הטיפול והאחזקה השוטפות, בתדירות האמורה בהם.

אין תוקף לתעודה זו ללא חותמת המוכר וחתמתו או אם לא:
מולאו בה כל הפרטים וצורפה חשבונית הרכישה.

יש לצרף את תעודת האחריות למכשיר המובא לתיקון.

נא לשלוח את הספח המצ"ב אל היבואן תוך 14 יום מיום הקנייה.

רשימת תחנות שירות

| טלפון | כתובת | שם החנות | עיר |
|-------------|-----------------------|----------------|-------------|
| 08-9327050 | הגן 8, מרכז עינב | מעבדה ראשית | מודיעין |
| 08-8525104 | מרכז מסחרי ב' חנות 24 | חשמל קמי | אשדוד |
| 02-5808282 | רובין 21, רמות ד' | יריד בית"ר | ירושלים |
| 02-6231891 | הגידים 1 כיכר מנורה | שירות כל | ירושלים |
| 02-5807870 | אלעזר המודעי 7 | יריד בית"ר | ביתר עלית |
| 09-8336145 | ויצמן 7 | כל אלקטריק | נתניה |
| 03-9225123 | פרנקפורט 2 | חשמל המאיר | פתח תקווה |
| 03-5477745 | אויסקין 31 | מעבדת השרון | רמת השרון |
| 03-6872161 | יהודה לייב פינסקר 4 | אלקטרו בוגדרי | ראשון לציון |
| 053-2212768 | סחרוב 19 | א.ב אביזרים | ראשון לציון |
| 03-6878203 | לה גרדיה 22 | אלקטרו מור | תל אביב |
| 04-6790469 | יוחנן בן זכאי 18 | תיקון כל טיבי | טבריה |
| 08-6332080 | החרש 9 | שמי-אל אלקטריק | אילת |

פרטי רישום אחריות

לקוחות יקרים

כדי לאפשר לנו לתת לכם את השירות הטוב ביותר, אנא מלאו את פרטיכם ופרטי המוצר ושלחו אלינו בדואר תוך שבועיים מיום הקנייה בצרוף העתק החשבונית.

חברת או.אי.ג'י. שיווק והפצה בע"מ רחוב הגנן 8, מרכז עינב, מודיעין



טלפון: 08-9327050 | פקס: 08-9327049 | מייל: info@oig.co.il

מידע נוסף תוכלו למצוא באתר החברה: www.oig.co.il

| שם משפחה | | שם פרטי | מס' טלפון |
|------------|-------------|---------|------------|
| עיר | מיקוד | שכונה | רחוב |
| בית | כניסה | קומה | דירה |
| מכשיר | דגם | צבע | מס' סידורי |
| מקום רכישה | תאריך רכישה | מייל | |

חתימה וחותמת המוכר

nutribullet
JUICER PRO™



OIG
BRANDS FOR LIFE

